

Ätzmaschine

Version 1.0

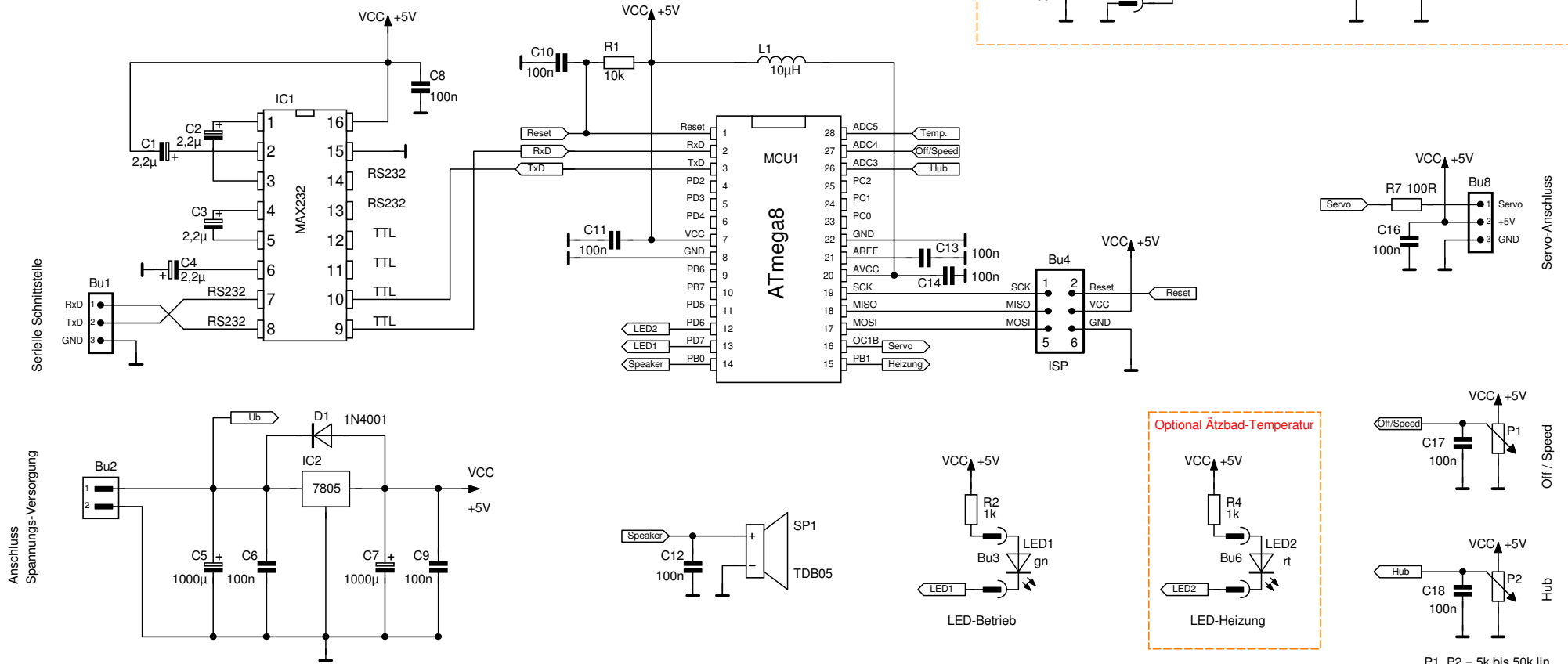

Änderungen

Datum	Name	gez.:	Datum	Name
22.11.2008	M. Ruhwald	gepr.:	06.11.2008	M. Ruhwald
		Norm.:		

Bezeichnung	Blatt
Ätzmaschine Schaltbild (V1.0)	1
Zeichnungs-Nr.: Datei: aetzmaschine.spl	von 14